



ローズ たいおう かどみなし なまりなししろつぎて
RoHS対応 カドミ無&鉛無 白継手

CKe白継手

いいしろつぎて

【ねじ込み式可鍛鋳鉄製管継手】(JIS B 2301適合)

【鋳鉄製管フランジ】(JIS B 2239適合)



楽々
取り出し!

内装箱に持ち手が
付きました!



意匠登録出願中

CKシーケー金属株式会社

人に 環境に 地球に やさしい『CKe白継手』

シーケー金属は、世界で初めて、カドミウムと鉛を一切使用せず、しかも性能と価格は従来の白継手と同等の、

e白継手の開発と量産化に成功しました。(特許出願中)

白継手の表面皮膜は、溶融亜鉛めっきです。従来の溶融亜鉛めっきは、亜鉛地金に蒸留亜鉛を使用しており、蒸留亜鉛には、カドミウム(4,000ppm以下)や鉛(13,000ppm以下)が含まれていました。鉛を添加しないと、めっきのたれきりが悪くなったり、めっき層の密着性が不十分になったり、鉄製のめっき釜の寿命が短くなるといわれてきました。

当社は、亜鉛地金を蒸留亜鉛から、最高純度の電解亜鉛に換え、さらに鉛を添加することなく、従来の品質と同等な、『eめっき』の開発に成功しました。『eめっき』の亜鉛浴の化学成分は、亜鉛97.5%以上、アルミニウム0.1%未満で、JIS H 9124の亜鉛浴組成に適合しています。この『eめっき』を施した『CKe白継手』は、継手表面の亜鉛めっきの化学成分が、カドミウム 0.001%(10ppm)未満、鉛 0.005%(50ppm)未満ですので、**RoHS指令を完全にクリア**できます。(JIS B 2301 ねじ込み式可鍛鉄製管継手 適合品)

『CKe白継手』とは、カドミウムと鉛を一切使用しない『eめっき』を施した白継手で、

- electrolysis* …最高純度の電解亜鉛を使用した、いい白継手です。
- ecological* ……生態系、環境保護に配慮した、いい白継手です。
- excellent* ……とても優秀な性能の、いい白継手です。
- economical* ……価格は従来と同様の、いい白継手です。
- epochal* ……新プロセスによる画期的な、いい白継手です。

溶融亜鉛めっきの化学成分

	カドミウム(%)	鉛(%)	アルミニウム(%)	亜鉛(%)
JIS H 2107 ^{※1} (蒸留亜鉛地金 1種)	0.4以下 (4,000ppm以下)	1.3以下 (13,000ppm以下)	—	98.5以上
JIS H 9124 (亜鉛浴組成)	—	—	0.1以下	97.5以上
RoHS規制値 ^{※2} (閾値)	0.01以下 (100ppm以下)	0.1以下 (1,000ppm以下)	—	—
CKe白継手規格 ^{※3} (保証値)	<u>0.001未満</u> (<u>10ppm未満</u>)	<u>0.005未満</u> (<u>50ppm未満</u>)	0.1未満	97.5以上

※1:従来、溶融亜鉛めっきに使用していた蒸留亜鉛地金の化学成分。

※2:RoHSとは、『Restriction of the use of certain Hazardous Substances in electrical and electronic equipment.』の略。
また、カドミウムと鉛の閾値は、TAC(欧州技術委員会)案に基づく。

※3:CKe白継手規格(保証値)は、『e白継手』表面の亜鉛めっき成分値となります。

特長

- CK継手^{*1}はJIS規格 (B 2301ねじ込み式可鍛鋳鉄製管継手・B 2239 鋳鉄製管フランジ) 通りの正しい継手です。
継手の製造工程で最も重要な鋳造型ラインに、精密工作機械級の精度をもつディサマチックとAMFⅢ自動造型機を使用し、中子は自動セットされるのでCK継手の寸法精度は非常に高く、正確です。またねじ切りも、厳重に管理された機械によって行なわれるため、ねじ軸線角度、ねじの形状、ねじのはめあい大きさ、ねじ部の長さ及びテーパ ($1/16$)、ねじ込み口の面取り、それぞれすべてJIS規格にのっとった正しい継手です。
- CK継手の材質は黒心可鍛鋳鉄で普通鋳鉄の約2倍の強度を持ち、鋳鋼のように強靱です。また普通鋳鉄には全くない可鍛性 (Malleability) に富んでいますので衝撃抗力、吸振性、機械切削性等に優れた強い安定した品質の継手です。

CKe白継手



仕様

- 材 質／黒心可鍛鋳鉄品 (JIS G 5705) FCMB 27-05
- ね じ／管用テーパねじ (JIS B 0203)
- 表面処理／溶融亜鉛めっき (e めっき)
- 最高使用圧力

流体の状態	最高使用圧力 MPa
300℃以下の蒸気、空気、ガス及び油	1.0 ^{*1}
120℃以下の静流水	2.5 ^{*1}

*1 合フランジ及びプラスチックユニオンは除く

適用流体と管

	適用流体名 (○印適合)										適用管種
	給水	排水	工業用水	防災(水)	給湯	冷温水	蒸気	ガス	空気	油	
CKe白継手	—	○	○	○	○	○	—	○	○	○	JIS G 3442 水配管用亜鉛めっき鋼管／JIS G 3452 配管用炭素鋼鋼管

CKe白継手種類別一覧表

- エルボ類
エルボ
径違いエルボ
45° エルボ
めすおすエルボ (ストリートエルボ)
径違いめすおすエルボ (径違いストリートエルボ)
45° めすおすエルボ (45° ストリートエルボ)
- チー類
T
径違いT (枝径の小さいもの)
径違いT (枝径の大きいもの)
径違いT (通しの異なるもの)
めすおすT (サービスT)
- ソケット類
ソケット
めすおすソケット
径違いソケット
- ユニオン類
ユニオン (F形)
ユニオン (C-I形)
プラスチックユニオン
- めすおすロングバンド
- キャップ
- クロス類
クロス
径違いクロス
- ブッシング
- 止めナット (ロックナット)
- プラグ
- ニップル類
ニップル
径違いニップル
- 横口エルボ
- 四方T
- 組みフランジ
- 合フランジ

CKe白継手のご注文について

- CK継手はJIS規格により、サイズ2以下のご注文には平形をお納めします。特にご指定ある場合はサイズ2以下でもバンド付をお納めします。
- ねじは、JIS B 0203以外の米ねじ (NPT) 等も受注生産致します。この場合、JIS外品となります。
- 径違い継手は下図のようにJIS呼称によってご記載ください。
- ご注文は多少にかかわらず、最寄りの特約店または、販売店へご用命ください。
- お問い合わせは、当社まで。

- (大きい寸法) × (小さい寸法)

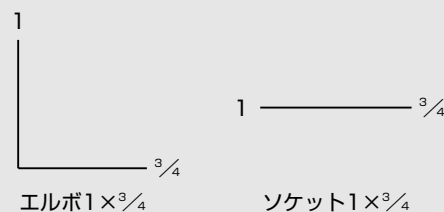

- (通し側の大きい寸法) × (通し側の小さい寸法) × (枝側の寸法)

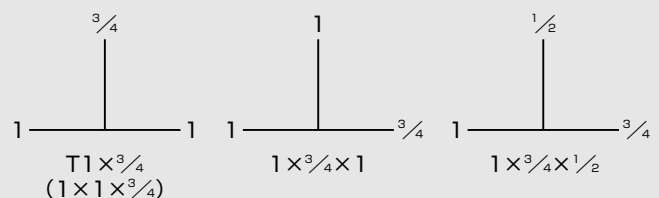

CKE白継手 エルボ (L)

単位：mm

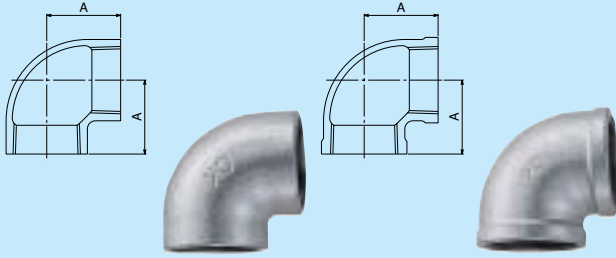

呼 び	中心から端面までの距離	
	A	
○ 1/8	17	
○ 1/4	19	
○ 3/8	23	
● 1/2	27	
● 3/4	32	
● 1	38	
● 1 1/4	46	
● 1 1/2	48	
● 2	57	
2 1/2	69	
3	78	
4	97	
5	113	
6	132	

2 1/2以上はバンド付品です。
●印はバンド品もごさいます。

CKE白継手 径違いエルボ (RL)

単位：mm

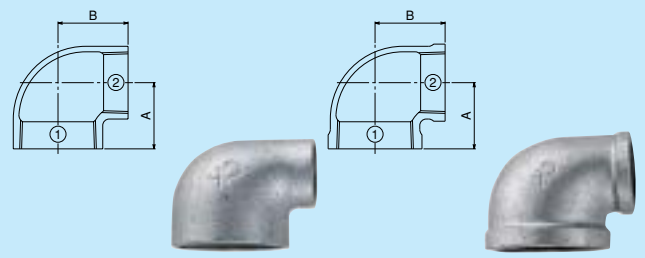

呼 び ①×②	中心から端面までの距離		呼 び ①×②	中心から端面までの距離	
	A	B		A	B
○※ 1/4×1/8	17	19	2×1	44	51
○ 3/8×1/4	20	22	2×1 1/4	48	54
● 1/2×1/4	24	24	2×1 1/2	52	55
● 1/2×3/8	26	25	2 1/2×1	48	60
● 3/4×3/8	28	28	2 1/2×1 1/4	52	62
● 3/4×1/2	29	30	2 1/2×1 1/2	55	62
● 1×3/8	30	31	2 1/2×2	60	65
● 1×1/2	32	33	※ 3×1	51	68
● 1×3/4	34	35	3×1 1/4	55	70
● 1 1/4×1/2	34	38	3×1 1/2	58	72
● 1 1/4×3/4	38	40	3×2	62	72
● 1 1/4×1	40	42	3×2 1/2	72	75
● 1 1/2×1/2	35	42	4×2	69	87
● 1 1/2×3/4	38	43	4×2 1/2	78	90
● 1 1/2×1	41	45	4×3	83	91
● 1 1/2×1 1/4	45	48	5×4	100	111
● 2×1/2	38	48			
● 2×3/4	41	49			

2 1/2以上及び○印はバンド付品です。
※印がついている品種はJIS規格に規定されていません。
●印はバンド品もごさいます。

CKE白継手 45°エルボ (45L)

単位：mm

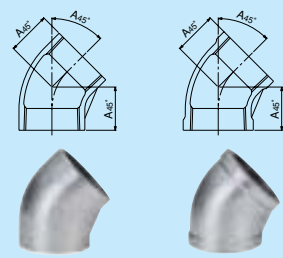

呼 び	中心から端面までの距離	
	A45°	
○ 1/8	16	
○ 1/4	17	
○ 3/8	19	
● 1/2	21	
● 3/4	25	
● 1	29	
● 1 1/4	34	
● 1 1/2	37	
● 2	42	
2 1/2	49	
3	54	
4	65	
5	74	
6	82	

2 1/2以上及び○印はバンド付品です。
●印はバンド品もごさいます。

CKE白継手 めすおすエルボ (SL) 径違いめすおすエルボ (RSL) 45°めすおすエルボ (45SL)

(ストリートエルボ)

(径違いストリートエルボ)

(45°ストリートエルボ) 単位：mm

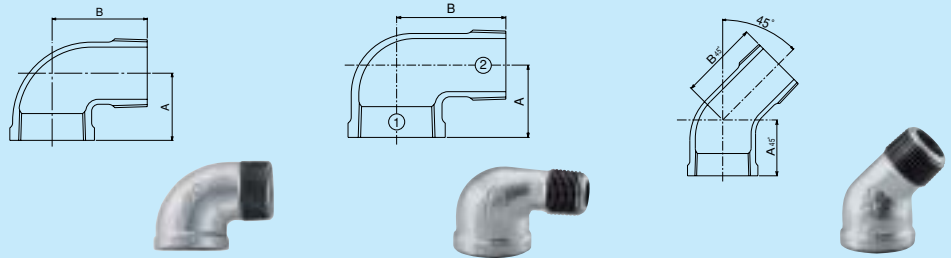

呼 び	めすおすエルボ 中心から端面までの距離		呼 び ①×②	径違いめすおすエルボ 中心から端面までの距離		呼 び	45°めすおすエルボ 中心から端面までの距離	
	A	B		A	B		A45°	B45°
1/8	17	26	3/4×1/2	29	44	3/4	25	36
1/4	19	30	1×3/4	34	51	1	29	42
3/8	23	35						
1/2	27	40						
3/4	32	47						
1	38	54						
1 1/4	46	62						
1 1/2	48	68						
2	57	79						
2 1/2	69	92						
3	78	104						
4	97	126						

CKe白継手 T (T)

単位：mm

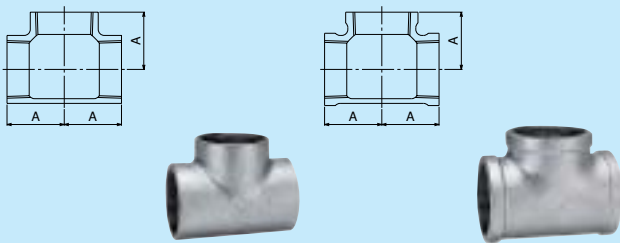

呼 び	中心から端面までの距離	
	A	B
	A	
1/8	17	
1/4	19	
3/8	23	
● 1/2	27	
● 3/4	32	
● 1	38	
● 1 1/4	46	
● 1 1/2	48	
● 2	57	
2 1/2	69	
3	78	
4	97	
5	113	
6	132	

2 1/2以上はバンド付品です。
●印はバンド品もご置きます。

CKe白継手 径違いT (枝径の小さいもの) (RT)

単位：mm

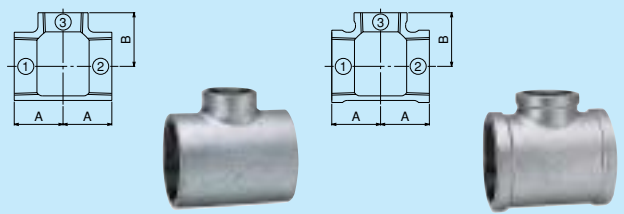

呼 び ①×②×③	中心から端面までの距離		呼 び ①×②×③	中心から端面までの距離		呼 び ①×②×③	中心から端面までの距離	
	A	B		A	B		A	B
○※ 1/4 x 1/4 x 1/8	17	19	※ 2 x 2 x 3/8	37	46	4 x 4 x 1	57	83
○ 3/8 x 3/8 x 1/8	19	21	● 2 x 2 x 1/2	38	48	4 x 4 x 1 1/4	61	86
3/8 x 3/8 x 1/4	20	22	● 2 x 2 x 3/4	41	49	4 x 4 x 1 1/2	63	86
1/2 x 1/2 x 1/4	24	24	● 2 x 2 x 1	44	51	4 x 4 x 2	69	87
1/2 x 1/2 x 3/8	26	25	● 2 x 2 x 1 1/4	48	54	4 x 4 x 2 1/2	78	90
3/4 x 3/4 x 1/4	25	27	● 2 x 2 x 1 1/2	52	55	4 x 4 x 3	83	91
3/4 x 3/4 x 3/8	28	28	2 1/2 x 2 1/2 x 1/2	41	57	5 x 5 x 3/4	55	96
1 x 1 x 1/2	29	30	2 1/2 x 2 1/2 x 3/4	44	58	5 x 5 x 1 1/2	66	100
○ 1 x 1 x 1/4	28	31	2 1/2 x 2 1/2 x 1	48	60	5 x 5 x 2	72	103
1 x 1 x 3/8	30	31	2 1/2 x 2 1/2 x 1 1/4	52	62	5 x 5 x 2 1/2	81	105
● 1 x 1 x 1/2	32	33	2 1/2 x 2 1/2 x 1 1/2	55	62	5 x 5 x 3	87	107
● 1 x 1 x 3/4	34	35	2 1/2 x 2 1/2 x 2	60	65	5 x 5 x 4	100	111
1 1/4 x 1 1/4 x 3/8	33	36	※ 3 x 3 x 1/2	43	65	6 x 6 x 1 1/2	70	115
● 1 1/4 x 1 1/4 x 1/2	34	38	3 x 3 x 3/4	46	66	6 x 6 x 2 1/2	85	118
● 1 1/4 x 1 1/4 x 3/4	38	40	3 x 3 x 1	50	68	6 x 6 x 3	92	120
● 1 1/4 x 1 1/4 x 1	40	42	3 x 3 x 1 1/4	55	70	6 x 6 x 4	102	125
1 1/2 x 1 1/2 x 3/8	34	40	3 x 3 x 1 1/2	58	72	6 x 6 x 5	116	128
● 1 1/2 x 1 1/2 x 1/2	35	42	3 x 3 x 2	62	72			
● 1 1/2 x 1 1/2 x 3/4	38	43	3 x 3 x 2 1/2	72	75			
● 1 1/2 x 1 1/2 x 1	41	45	※ 4 x 4 x 1/2	50	79			
● 1 1/2 x 1 1/2 x 1 1/4	45	48	4 x 4 x 3/4	54	80			

2 1/2以上及び○印はバンド付品です。
※印がついている品種はJIS規格に規定されていません。
●印はバンド品もご置きます。

●呼びは②を省略してもよいです。(呼び①×③)

CKe白継手 径違いT (枝径の大きいもの・通しの異なるもの) (BRT)

単位：mm

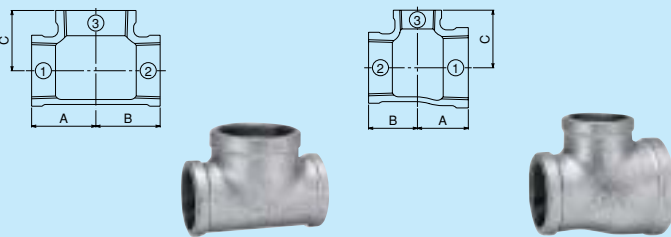

呼 び ①×②×③	中心から端面までの距離			呼 び ①×②×③	中心から端面までの距離			呼 び ①×②×③	中心から端面までの距離		
	A	B	C		A	B	C		A	B	C
○ 1/2 x 1/2 x 3/4	30	30	30	○ 1 1/4 x 1 1/4 x 1 1/2	48	48	45	○※ 3 x 2 x 2	62	57	72
○ 3/4 x 1/2 x 1/2	30	27	30	○ 1 1/4 x 1 1/4 x 2	52	52	48	○※ 3 x 2 x 3	78	72	78
○ 3/4 x 1/2 x 3/4	32	30	32	○※ 1 1/2 x 3/4 x 3/4	38	32	43	○※ 3 x 2 1/2 x 1 1/2	57	54	71
○ 3/4 x 3/4 x 1	35	35	34	○ 1 1/2 x 3/4 x 1 1/2	48	43	48	○※ 3 x 2 1/2 x 2	62	59	72
○ 3/4 x 3/4 x 1 1/4	40	40	38	○ 1 1/2 x 1 x 1	41	37	45	○※ 3 x 2 1/2 x 2 1/2	72	69	75
○ 1 x 1/2 x 1/2	32	27	33	○ 1 1/2 x 1 x 1 1/4	45	42	48				
○ 1 x 1/2 x 1	38	34	38	○ 1 1/2 x 1 x 1 1/2	48	45	48				
○ 1 x 3/4 x 1/2	32	29	33	○※ 1 1/2 x 1 x 2	55	51	52				
○ 1 x 3/4 x 3/4	34	32	35	○※ 1 1/2 x 1 1/4 x 1/2	38	36	42				
○ 1 x 3/4 x 1	38	35	38	○ 1 1/2 x 1 1/4 x 3/4	38	38	43				
○ 1 x 1 x 1 1/4	42	42	40	○ 1 1/2 x 1 1/4 x 1	41	40	45				
○ 1 x 1 x 1 1/2	45	45	42	○ 1 1/2 x 1 1/2 x 2	54	54	52				
○※ 1 x 1 x 2	51	51	44	○※ 1 1/2 x 1 1/2 x 2 1/2	62	62	55				
○ 1 1/4 x 3/4 x 3/4	37	32	40	○ 2 x 3/4 x 2	57	49	57				
○ 1 1/4 x 3/4 x 1 1/4	46	40	46	○※ 2 x 1 x 1	45	38	52				
○ 1 1/4 x 1 x 1/2	34	32	38	○※ 2 x 1 x 1 1/4	48	42	54				
○ 1 1/4 x 1 x 3/4	37	34	40	○※ 2 x 1 x 1 1/2	52	45	55				
○ 1 1/4 x 1 x 1	40	38	42	○※ 2 x 1 x 2	57	55	57				
○ 1 1/4 x 1 x 1 1/4	46	42	46	○※ 2 x 1 1/2 x 2	65	62	60				
○※ 1 1/4 x 1 x 1 1/2	45	45	48	○※ 2 x 1 1/2 x 2 1/2	65	62	60				
○※ 1 1/4 x 1 x 2	54	51	48	○ 2 x 2 x 2 1/2	65	65	60				
				○ 2 x 2 x 3	72	72	62				
				○※ 2 1/2 x 1 1/2 x 2	60	55	65				
				○※ 2 1/2 x 1 1/2 x 2 1/2	69	62	69				
				○※ 2 1/2 x 2 x 1	48	44	60				
				○※ 2 1/2 x 2 x 1 1/4	52	48	62				
				○※ 2 1/2 x 2 x 2	55	52	62				
				○※ 2 1/2 x 2 x 2 1/2	60	57	65				
				○※ 2 1/2 x 2 x 2 1/2	69	65	69				
				○ 2 1/2 x 2 1/2 x 3	75	75	70				

○印はバンド付品です。
※印がついている品種はJIS規格に規定されていません。

CKe白継手 めすおすT (ST) めすおすロングバンド (BeMF) 単位：mm

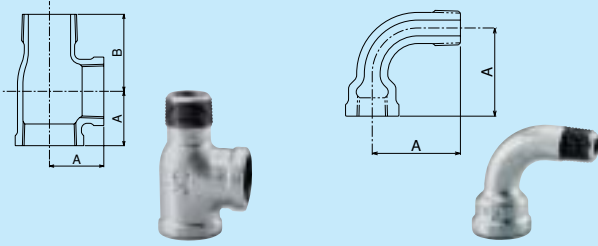

呼 び	中心から端面までの距離		呼 び	中心から端面までの距離
	A	B		
$\frac{3}{8}$	23	35	$\frac{1}{4}$	38
$\frac{1}{2}$	27	40		
$\frac{3}{4}$	32	47		

CKe白継手 キャップ (Ca)

単位：mm

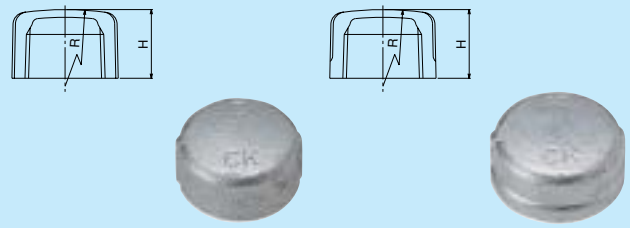

呼 び	高 さ (最小) H	頂 部 外 部 半 径 R(参考)
○ $\frac{1}{4}$	15	50
○ $\frac{3}{8}$	17	62
● $\frac{1}{2}$	20	78
● $\frac{3}{4}$	24	95
● 1	28	125
● $1\frac{1}{4}$	30	150
● $1\frac{1}{2}$	32	170
● 2	36	215
$2\frac{1}{2}$	42	270
3	45	310
4	55	405
5	58	495
6	65	580

$2\frac{1}{2}$ 以上及び○印はバンド付品です。
●印はバンド品もごさいます。

CKe白継手 ソケット (S) めすおすソケット (XS) 単位：mm

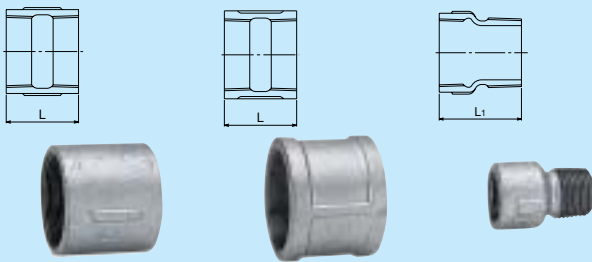

呼 び	ソケット L	呼 び	めすおすソケット L1
$\frac{1}{8}$	22	$\frac{1}{8}$	—
$\frac{1}{4}$	25	$\frac{1}{4}$	—
$\frac{3}{8}$	30	$\frac{3}{8}$	32
● $\frac{1}{2}$	35	$\frac{1}{2}$	40
● $\frac{3}{4}$	40	$\frac{3}{4}$	—
● 1	45	1	—
● $1\frac{1}{4}$	50	$1\frac{1}{4}$	—
● $1\frac{1}{2}$	55	$1\frac{1}{2}$	—
● 2	60	2	—
$2\frac{1}{2}$	70	$2\frac{1}{2}$	—
3	75	3	—
4	85	4	—
5	95	5	—
6	105	6	—

$2\frac{1}{2}$ 以上はバンド付品です。
●印はバンド品もごさいます。

CKe白継手 径違いソケット (RS)

単位：mm

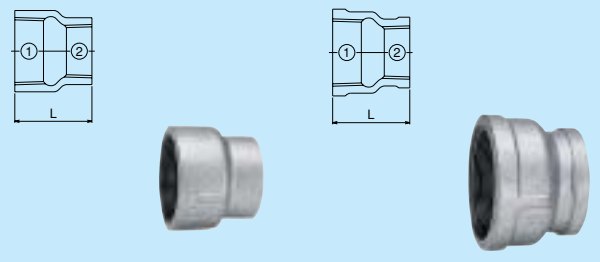

呼 び	L	呼 び	L	呼 び	L
○ ①×②		● ①×②		○ ①×②	
○ $\frac{1}{4} \times \frac{1}{8}$	25	● $1\frac{1}{2} \times 1$	52	○ $3 \times 2\frac{1}{2}$	72
○ $\frac{3}{8} \times \frac{1}{8}$	26	● $1\frac{1}{2} \times 1\frac{1}{4}$	52	※ $4 \times \frac{3}{4}$	85
○ $\frac{3}{8} \times \frac{1}{4}$	26	● $2 \times \frac{1}{2}$	58	※ 4×1	85
○ $\frac{1}{2} \times \frac{1}{4}$	34	● $2 \times \frac{3}{4}$	58	※ $4 \times 1\frac{1}{4}$	85
○ $\frac{1}{2} \times \frac{3}{8}$	34	● 2×1	58	※ $4 \times 1\frac{1}{2}$	85
○ $\frac{3}{4} \times \frac{1}{4}$	38	● $2 \times 1\frac{1}{4}$	58	4 × 2	85
○ $\frac{3}{4} \times \frac{3}{8}$	38	● $2 \times 1\frac{1}{2}$	58	4 × $2\frac{1}{2}$	85
○ $\frac{3}{4} \times \frac{1}{2}$	38	● $2\frac{1}{2} \times \frac{1}{2}$	62	4 × 3	85
○ $1 \times \frac{3}{8}$	42	● $2\frac{1}{2} \times \frac{3}{4}$	62	5 × 4	95
○ $1 \times \frac{1}{2}$	42	● $2\frac{1}{2} \times 1$	62	6 × 4	105
○ $1 \times \frac{3}{4}$	42	● $2\frac{1}{2} \times 1\frac{1}{4}$	62	6 × 5	105
○ ※ $1\frac{1}{4} \times \frac{3}{8}$	48	● $2\frac{1}{2} \times 1\frac{1}{2}$	65		
○ $1\frac{1}{4} \times \frac{1}{2}$	48	● $2\frac{1}{2} \times 2$	65		
○ $1\frac{1}{4} \times \frac{3}{4}$	48	● $3 \times \frac{3}{4}$	72		
○ $1\frac{1}{4} \times 1$	48	● 3×1	72		
○ $1\frac{1}{2} \times \frac{1}{2}$	52	● $3 \times 1\frac{1}{4}$	69		
○ $1\frac{1}{2} \times \frac{3}{4}$	52	● $3 \times 1\frac{1}{2}$	72		
		● 3×2	72		

$2\frac{1}{2}$ 以上及び○印はバンド付品です。
※印がついている品種はJIS規格に規定されていません。
●印はバンド品もごさいます。

CKe白継手 ユニオン (F形) (U) ユニオン (C-1形) (Bru)

単位：mm

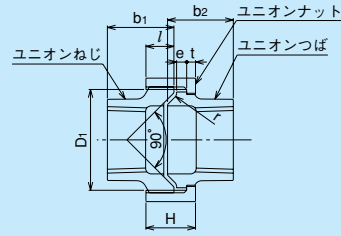
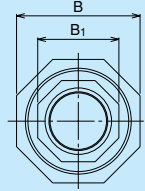
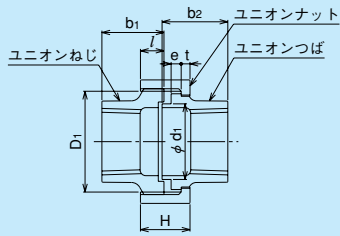

呼 び	ユニオンねじ及びユニオンつば						ユニオンナット				D ₁ ねじ部 ねじの呼び D ₁	
	ねじの長さ l	b ₁ (参考)	つばの厚さ e(参考)	b ₂ (参考)	d ₁ (参考)	二面幅B ₁		高さ H	厚さ t	二面幅B		
						八角	十角			八角		十角
1/4	7	17	2.5	18	16.5	19	—	13.5	2.5	31	—	M 26×1.5
3/8	8	19	3	20.5	20	23	—	16	3	37	—	M 31×2
1/2	9	21	3	21.5	24	27	—	17	3	42	—	M 35×2
3/4	9.5	24.5	4.5	26	30	33	—	18.5	3.5	49	—	M 42×2
1	10	27	5	29	38	41	—	20	4	59	—	M 51×2
1 1/4	11	30	4.5	32	46	—	50	22	4.5	—	69	M 60×2
1 1/2	12	33	5	35.5	53	—	56	24.5	5	—	78	M 68×2
2	13.5	37	5.5	39.5	65	—	69	27	5.5	—	93	M 82×2
2 1/2	15	42	6	45.5	81	—	86	29.5	6	—	112	M 100×2
3	17	47	6.5	50	95	—	99	32.5	6.5	—	127	M 115×2
4	21	58	7.5	60.5	121	—	127	39	7.5	—	158	M 145×2

- ユニオン (C-1形) は、ユニオンねじのユニオンつば当り面にプラスシートをはめ込んだプラスユニオン (1/2~4) と無いものを受注生産致します。
- プラスユニオンはJIS外品となります。

CKe白継手 クロス (Cr)

単位：mm

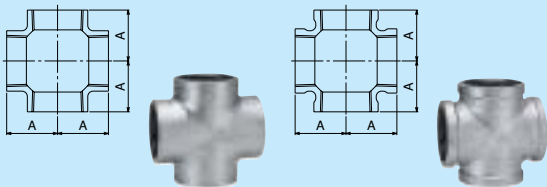

呼 び	中心から端面 までの距離
	A
1/4	19
3/8	23
● 1/2	27
● 3/4	32
● 1	38
● 1 1/4	46
● 1 1/2	48
● 2	57
2 1/2	69
3	78
4	97

- 2 1/2以上はバンド付品です。
- 印はバンド品もございます。

CKe白継手 径違いクロス (BRCr)

単位：mm

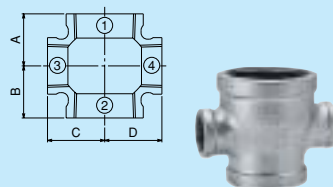

呼 び ①×②×③×④	中心から端面 までの距離				呼 び ①×②×③×④	中心から端面 までの距離			
	A	B	C	D		A	B	C	D
○ 1 x1 x 3/4 x 3/4	34	34	35	35	○※ 2 1/2 x 2 x 1 x 1	48	44	60	60
○※ 1 1/4 x 1 x 3/4 x 3/4	37	34	40	40	○ 2 1/2 x 2 1/2 x 1 x 1	48	48	60	60
○※ 1 1/4 x 1 x 1 x 3/4	40	38	42	40	○ 2 1/2 x 2 1/2 x 2 x 2	60	60	65	65
○※ 1 1/4 x 1 x 1 x 1	40	38	42	42	○ 3 x 3 x 2 x 2	62	62	72	72
○ 1 1/4 x 1 1/4 x 3/4 x 3/4	38	38	40	40					
○※ 1 1/2 x 1 x 3/4 x 3/4	38	34	43	43					
○※ 1 1/2 x 1 x 1 x 3/4	41	37	45	43					
○※ 1 1/2 x 1 x 1 x 1	41	37	45	45					
○※ 1 1/2 x 1 1/4 x 3/4 x 3/4	38	38	43	43					
○※ 1 1/2 x 1 1/4 x 1 x 3/4	41	40	45	43					
○※ 1 1/2 x 1 1/4 x 1 x 1	41	40	45	45					
○ 1 1/2 x 1 1/2 x 3/4 x 3/4	38	38	43	43					
○ 1 1/2 x 1 1/2 x 1 x 1	41	41	45	45					
○※ 2 x 1 1/4 x 1 x 1	44	40	51	51					
○※ 2 x 1 1/2 x 3/4 x 3/4	41	38	50	50					
○※ 2 x 1 1/2 x 1 x 1	45	42	52	52					
○※ 2 x 1 1/2 x 1 1/4 x 1	49	46	54	52					
○ 2 x 2 x 3/4 x 3/4	41	41	49	49					
○ 2 x 2 x 1 x 1	44	44	51	51					
○※ 2 x 2 x 1 1/4 x 1	48	48	54	51					
○ 2 x 2 x 1 1/2 x 1 1/2	52	52	55	55					

- 印はバンド付品です。
- ※印がついている品種はJIS規格に規定されていません。

CKe白継手 ブッシング (Bu)

単位：mm

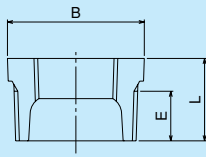

呼 び	L	E (参考)	二面幅B		呼 び	L	E (参考)	二面幅B	
			六角	八角				六角	八角
1/4 × 1/8	17	12	17	—	2 × 1/2	36	25	—	63
3/8 × 1/8	18	13	21	—	2 × 3/4	36	25	—	63
3/8 × 1/4	18	13	21	—	2 × 1	36	25	—	63
1/2 × 1/8	21	16	26	—	2 × 1 1/4	36	25	—	63
1/2 × 1/4	21	16	26	—	2 × 1 1/2	36	25	—	63
1/2 × 3/8	21	16	26	—	※ 2 1/2 × 1/2	39	28	—	80
3/4 × 1/4	24	18	32	—	※ 2 1/2 × 3/4	39	28	—	80
3/4 × 3/8	24	18	32	—	2 1/2 × 1	39	28	—	80
3/4 × 1/2	24	18	32	—	2 1/2 × 1 1/4	39	28	—	80
1 × 1/4	27	20	38	—	2 1/2 × 1 1/2	39	28	—	80
1 × 3/8	27	20	38	—	2 1/2 × 2	39	28	—	80
1 × 1/2	27	20	38	—	3 × 1	44	32	—	95
1 × 3/4	27	20	38	—	3 × 1 1/4	44	32	—	95
1 1/4 × 3/8	30	22	46	—	3 × 1 1/2	44	32	—	95
1 1/4 × 1/2	30	22	46	—	3 × 2	44	32	—	95
1 1/4 × 3/4	30	22	46	—	3 × 2 1/2	44	32	—	95
1 1/4 × 1	30	22	46	—	※ 4 × 3/4	51	37	—	120
1 1/2 × 3/8	32	23	54	—	4 × 1 1/2	51	37	—	120
1 1/2 × 1/2	32	23	54	—	4 × 2	51	37	—	120
1 1/2 × 3/4	32	23	54	—	4 × 2 1/2	51	37	—	120
1 1/2 × 1	32	23	54	—	4 × 3	51	37	—	120
1 1/2 × 1 1/4	32	23	54	—	5 × 4	57	42	—	145

※印がついている品種はJIS規格に規定されていません。

CKe白継手 止めナット(LN) CKe白継手 プラグ(P)

(ロックナット)

単位：mm

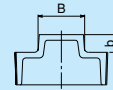
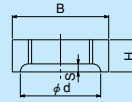

呼 び	高さ H	径 d	深さ S	二面幅B		呼 び	頭部(四角)	
				六角	八角		二面幅 B	高さ b
3/8	9	22	1.2	26	—	1/2	14	10
1/2	9	28	1.2	32	—	3/4	17	11
3/4	10	34	1.5	38	—	1	19	12
1	11	40	1.5	46	—	1 1/4	23	13
1 1/4	12	50	1.5	54	—	1 1/2	26	14
1 1/2	13	55	2.5	—	63	2	32	15
2	15	68	2.5	—	77	2 1/2	41	18
2 1/2	17	88	2.5	—	100	3	46	19
3	18	100	2.5	—	115	4	58	22
4	22	125	2.5	—	145	5	67	25
						6	77	28

●止めナット(ロックナット)のねじは、JIS B 0202による。ただしその許容差は2倍とする。

CKe白継手 ニップル (Ni) 径違いニップル (RNi)

単位：mm

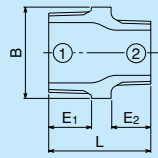
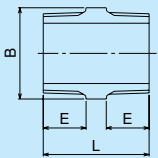

呼 び	L	E (参考)	二面幅B		呼 び ①×②	L	E1 (参考)	E2 (参考)	二面幅B	
			六角	八角					六角	八角
1/8	32	11	14	—	3/8 × 1/4	35	15	13	21	—
1/4	34	12	17	—	1/2 × 3/8	39	16	13	26	—
3/8	36	13	21	—	3/4 × 1/2	45	18	16	32	—
1/2	42	16	26	—	1 × 1/2	48	20	16	38	—
3/4	47	18	32	—	1 × 3/4	50	20	18	38	—
1	52	20	38	—	1 1/4 × 1	54	22	20	46	—
1 1/4	56	22	46	—	1 1/2 × 1	57	23	20	54	—
1 1/2	60	23	54	—	1 1/2 × 1 1/4	59	23	22	54	—
2	66	25	—	63	2 × 1	61	25	20	—	63
2 1/2	73	28	—	80	2 × 1 1/2	64	25	23	—	63
3	81	32	—	95						
4	92	37	—	120						
5	104	42	—	145						
6	116	46	—	170						

CKe白継手 横口エルボ (SOL) 四方T (SOT)

単位：mm

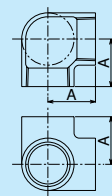

呼 び	中心から端面 までの距離	呼 び	中心から端面 までの距離
	A		A
1/2	27	1/2	27
3/4	32		
1	38		
※ 1 1/4	46		
※ 1 1/2	48		

※印がついている品種はJIS規格に規定されていません。

CKe白継手 組みフランジ (F)

単位：mm

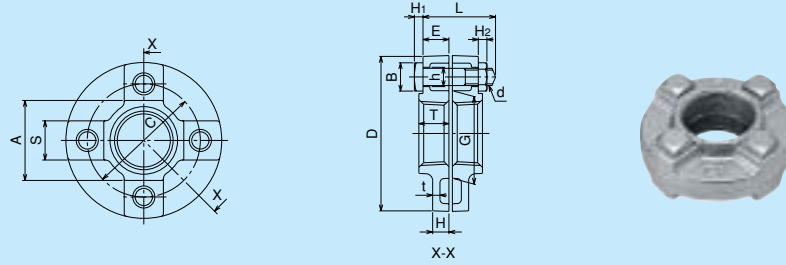

呼び	フランジ											ボルト・ナット				
	D	A	G	S	E	H	T	t	C	h	ボルト 穴数	呼び d	L	B	H ₁	H ₂
1/2	73	27	34	23	10	6	13	3.0	48	12	3	M10	42	20	7	8
3/4	79	33	40	23	12	6	15	3.5	54	12	3	M10	42	20	7	8
1	87	41	48	23	14	8	17	3.5	62	12	4	M10	42	20	7	8
1 1/4	107	50	59	28	16	9	19	4.0	76	15	4	M12	58	22	8	10
1 1/2	112	56	65	28	17	10	20	4.0	82	15	4	M12	58	22	8	10
2	126	69	78	28	21	11	24	5.0	95	15	4	M12	58	22	8	10
2 1/2	155	89	96	35	23	12	27	5.5	118	19	4	M16	77	28	10	13
3	168	99	109	35	26	13	30	6.0	131	19	4	M16	77	28	10	13
4	196	127	136	35	32	16	36	7.0	159	19	4	M16	93	28	10	13
5	223	154	163	35	36	19	40	8.0	186	19	6	M16	93	28	10	13
6	265	182	194	41	36	21	40	9.0	220	24	6	M20	100	30	13	16

ボルト及びナットの材質：SWCH10R相当
ボルト及びナットの表面処理：電気亜鉛めっき後三価クロメート処理

CKe白継手 合フランジ

単位：mm

JIS B 2239適合品（鋳鉄製管フランジ）（但し、5Kは準拠品）

材質 JIS G 5705（黒心可鍛鋳鉄品）

ねじ JIS B 0203（管用テーパねじ）

5Kフランジ

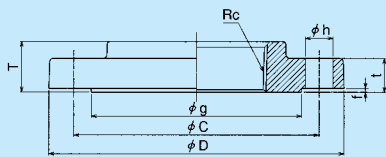

10Kフランジ

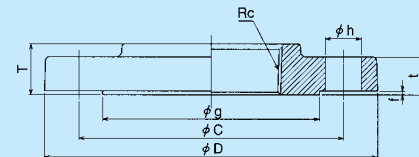

呼び	5K ※										呼び	10K									
	Rc	D	t	f	g	T	C	数	h	ボルトの呼び		Rc	D	t	f	g	T	C	数	h	ボルトの呼び
15	1/2	80	12	1	46	16	60	4	12	M10	15	1/2	95	12	1	51	13	70	4	15	M12
20	3/4	85	14	1	50	18	65	4	12	M10	20	3/4	100	14	1	56	15	75	4	15	M12
25	1	95	14	1	60	18	75	4	12	M10	25	1	125	15	1	67	17	90	4	19	M16
32	1 1/4	115	16	2	72	20	90	4	15	M12	32	1 1/4	135	18	2	76	19	100	4	19	M16
40	1 1/2	120	16	2	77	20	95	4	15	M12	40	1 1/2	140	18	2	81	20	105	4	19	M16
50	2	130	16	2	88	24	105	4	15	M12	50	2	155	18	2	96	24	120	4	19	M16
65	2 1/2	155	18	2	113	27	130	4	15	M12	65	2 1/2	175	20	2	116	27	140	4	19	M16
80	3	180	18	2	125	30	145	4	19	M16	80	3	185	20	2	126	30	150	8	19	M16
100	4	200	20	2	141	36	165	8	19	M16	100	4	210	20	2	151	36	175	8	19	M16
125	5	235	20	2	179	40	200	8	19	M16	125	5	250	22	2	182	40	210	8	23	M20
150	6	265	22	2	206	40	230	8	19	M16	150	6	280	24	2	212	40	240	8	23	M20

※印の品種はJIS 外品となります。

ねじ込み式可鍛铸铁製管継手 JIS B 2301 : 2004 (抜粋)

1. 性能

1.1 流体の状態と最高使用圧力との関係 流体の状態と最高使用圧力との関係は、表1による。

表1 流体の状態と最高使用圧力との関係

流体の状態	最高使用圧力 MPa		
	材料区分		
	引張強さ300N/mm ² 以上で、かつ、伸びが6%以上の黒心可鍛铸铁、又は引張強さが350N/mm ² 以上で、かつ、伸びが4%以上の白心可鍛铸铁	JIS G 5705のFCMB27-05又はFCMW34-04	JIS G 5501のFC200又はこれと同等以上のねずみ铸铁
120℃以下の静流水 ⁽¹⁾	2.5	2.5	2.0
300℃以下の蒸気、空気、ガス及び油	2.0	1.0	1.0

注⁽¹⁾ 静流水とは、脈動又は過渡的な変動のない水流。

なお、-20℃までの静流体に使用することができる。-20℃を超える低温に使用する場合は、受渡当事者間の協議による。

備考1. 温度120～300℃までの中間の温度における最高使用圧力は、比例補間によって求める。

なお、脈動水(定常な作動条件で発生し、ほぼ周期的に圧力及び流量が変動する水流で、過渡的な変動は除く。)は、220℃までの温度で使用する。

2. ここに規定する最高使用圧力を超えて使用する場合は、受渡当事者間の協議による。

3. 樹脂コーティングした継手は、流体の種類によって、樹脂に応じた温度範囲で使用しなければならない。

1.2 設計耐圧 継手は、ねずみ铸铁製のプラグを除き、大きさの呼び1/8～4のものに対し10MPa、大きさの呼び5及び6のものに対し6.4MPaの水圧を加えたとき、破壊、永久変形などを生じないように設計しなければならない。

この場合、ユニオン及び組みフランジの組立部は、常温における最高使用圧力の1.5倍以上の圧力で漏れを生じてよい。

1.3 配管時の荷重 継手は、配管時の適正なねじ込みによって生じる荷重に耐えるものでなくてはならない。

2. 形式・寸法及び寸法許容差

2.1 ねじ ねじは、次による。

a) 継手の接合ねじは、JIS B 0203の管用テーパねじによる。めねじはテーパねじ又は平行ねじのいずれでもよい。

b) 継手の有効ねじ部には、山やせ、山欠けなどの有害な欠点があってはならない。

2.2 ねじ軸線の狂い ねじの軸線の狂いは、規定角度に対し±0.5°以内でなくてはならない。

2.3 面取り 継手の接合部には、面取りを施す。めねじ部面取りの開口角は60°以上とし、端部における径はねじの谷径より大きくする。おねじ部面取りの開口角は60°以上とし、端部における径はねじの谷径以下とする。

2.4 バンド 継手の接合めねじのある端部には、角形又は丸形のバンドを付ける。ただし、1形の大きさの呼び2以下のもの、二面幅をもつ多角形のものと及び横口をもつものは、バンドなしでもよい。

2.5 リブ 継手にはリブを付けてもよい。ただし、バンド付きのものは、リブがバンドよりも外部に突出してはならない。

3. 材料

3.1 めっき めっきは、次による。

a) 継手にめっきを施す場合には、ねじ切り前に溶融亜鉛めっき法によって行う。可鍛铸铁以外の鉄系材料の継手の表面処理は、受渡当事者間の協定による。

b) 溶融亜鉛めっきの単位面積当たりの付着量は、5個の試料の平均で500g/m²(平均付着厚さ70μm)以上とし、各試料で450g/m²(平均付着厚さ63μm)以上とする。

平均付着厚さ \bar{s} (μm)は、次の式によって近似的に求める。

$$\bar{s} = \frac{m_A}{7.2}$$

ここに、 m_A : 単位面積当たり付着量 (g/m²)

なお、複雑な形状のもので単位面積当たり付着量の測定が困難なものについては、硫酸銅試験によってもよい。

この場合の浸せき回数は、5回以上とする。

c) 継手内面の亜鉛めっきは、機械加工面を除き連続していなければならない。内面の亜鉛めっきは、亜鉛の膨れ、ばり及び非金属残留物があってはならない。

参考 厚肉断面の部分においては、鉄-亜鉛合金相が成長することがある。

CKe白継手はJIS規格 (B 2301・B 2239) に適合しています。

- ねじはJISねじ (B 0203) が切っておりあります。(P.12参照)
- 継手の外径、肉厚、バンド部、ねじ部などの現状寸法は JIS (B 2301) の「付表1 継手の端部」によっています。
- 各表中の製品寸法は、JIS (B 2301・B 2239) によるものです。

継手の端部 (JIS B 2301付表1より)

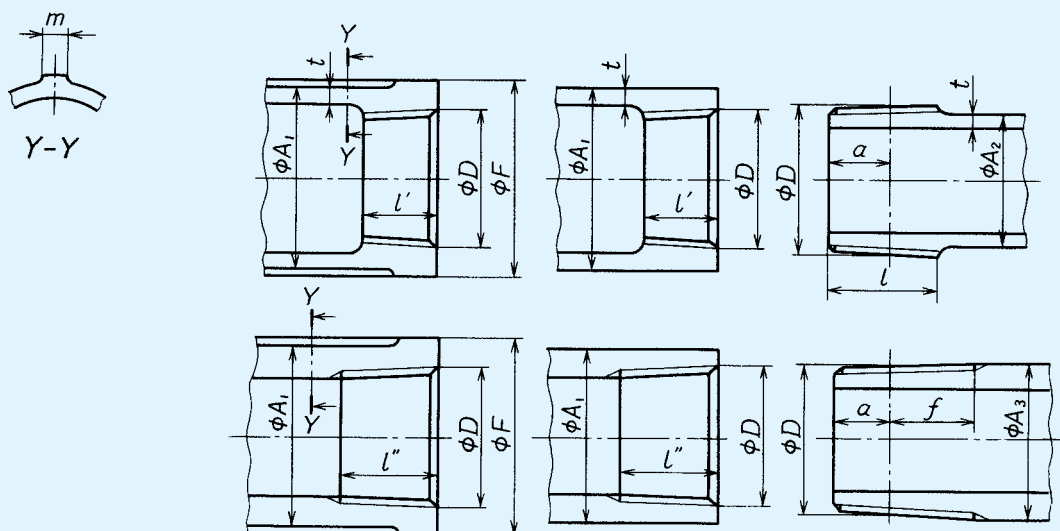

単位：mm

呼び	ね じ 部				外 径 (参考)			厚さ (参考)	バンド 外 径 (参考) F	リ ブ (参考)	
	ね じ の 基 準 径 D	ね じ 山 数 (25.4mm につき)	めねじ部 の 長 さ l' (参考)	おねじ部 の 長 さ l (参考)	めねじ側 A ₁	おねじ側		t		幅 m	数 ソケット キャップ
						A ₂	A ₃				
1/8	9.728	28	6	8	15	9	11	2	18	3	2
1/4	13.157	19	8	11	19	12	14	2.5	22	3	2
3/8	16.662	19	9	12	23	14	17	2.5	26	3	2
1/2	20.955	14	11	15	27	18	22	2.5	30	4	2
3/4	26.441	14	13	17	33	24	27	3	36	4	2
1	33.249	11	15	19	41	30	34	3	44	5	2
1 1/4	41.910	11	17	22	50	39	43	3.5	53	5	2
1 1/2	47.803	11	18	22	56	44	49	3.5	60	5	2
2	59.614	11	20	26	69	56	61	4	73	5	2
2 1/2	75.184	11	23	30	86	72	76	4.5	91	6	2
3	87.884	11	25	34	99	84	89	5	105	7	2
4	113.030	11	28	40	127	110	114	6	133	8	4
5	138.430	11	30	44	154	136	140	6.5	161	8	4
6	163.830	11	33	44	182	160	165	7.5	189	8	4

- 備考 1. めねじ部の長さ l' の最小値は、JIS B 0203による。めねじの終わりには、不完全ねじ部があってもよい。不完全ねじ部がある場合のテーパめねじの有効ねじ部の長さ l' (最小)は、JIS B 0203による。
2. 図中の a は、JIS B 0203に示されたおねじ管端からの基準径の位置を示す。おねじの終わりには、不完全ねじ部があってもよい。その場合の基準径の位置を越える有効ねじ部の長さ f (最小)は、JIS B 0203による。
3. 厚さ t は、めっき又はコーティングを施す前のものとする。

CKe白継手はJIS規格 (B 0203) のねじが切っております。

※米ねじ (NPT) は受注生産になります。(JIS外品)

管用テーパねじ (抜粋) JIS (B 0203 : 1999)

適用範囲

この規格は管用テーパねじについて規定したもので、管、管用部品、流体機器などの接続において、ねじ部の耐密性を主目的とする“ねじ”に適用する。

注) 油井管その他特定のものの“ねじ”には適用しない。

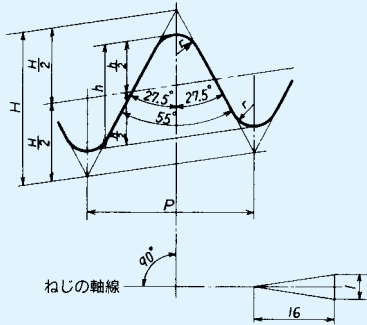

$$P = \frac{25.4}{n}$$

$$H = 0.960237 p$$

$$h = 0.640327 p$$

$$r = 0.137278 p$$

テーパおねじ及びテーパめねじに対して適用する基準山形 (太い実線は、基準山形を示す)

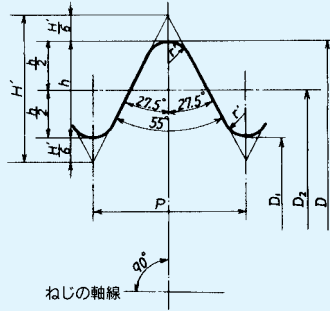

$$P = \frac{25.4}{n}$$

$$H' = 0.960491 p$$

$$h = 0.640327 p$$

$$r' = 0.137329 p$$

平行めねじに対して適用する基準山形 (太い実線は基準山形を示す)

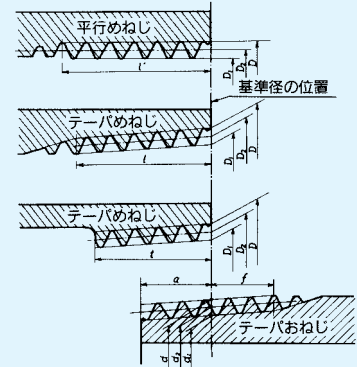

テーパおねじとテーパめねじ又は平行めねじとののはめあい

テーパねじ基準寸法

単位: mm

ねじの呼び	ねじ山				基準径			基準径の位置			平行めねじのD、D ₂ 及びD ₁ の許容差±	有効ねじ部の長さ (最小)				配管用炭素鋼鋼管の寸法 (参考)		
	ねじ山数 (25.4 mmにつき) n	ピッチ P (参考)	山の高さ h	丸み r 又は r'	おねじ			管端から 基準の長さ a	めねじ 管端部 軸線方向の許容差 ±b	平行めねじ 管端部 軸線方向の許容差 ±c		おねじ 基準径の位置から大径側に向かって f	めねじ		外径			厚さ
					外径 d	有効径 d ₂	谷の径 d ₁						不完全ねじ部がある場合 テーパめねじ	不完全ねじ部がない場合 平行めねじ				
					谷の径 D	有効径 D ₂	内径 D ₁	基準径の位置から小径側に向かって l	管又は管継手端から l'	(²)t								
R 1/8	28	0.9071	0.581	0.12	9.728	9.147	8.566	3.97	0.91	1.13	0.071	2.5	6.2	7.4	4.4	10.5	2.0	
R 1/4	19	1.3368	0.856	0.18	13.157	12.301	11.445	6.01	1.34	1.67	0.104	3.7	9.4	11.0	6.7	13.8	2.3	
R 3/8	19	1.3368	0.856	0.18	16.662	15.806	14.950	6.35	1.34	1.67	0.104	3.7	9.7	11.4	7.0	17.3	2.3	
R 1/2	14	1.8143	1.162	0.25	20.955	19.793	18.631	8.16	1.81	2.27	0.142	5.0	12.7	15.0	9.1	21.7	2.8	
R 3/4	14	1.8143	1.162	0.25	26.441	25.279	24.117	9.53	1.81	2.27	0.142	5.0	14.1	16.3	10.2	27.2	2.8	
R 1	11	2.3091	1.479	0.32	33.249	31.770	30.291	10.39	2.31	2.89	0.181	6.4	16.2	19.1	11.6	34.0	3.2	
R 1 1/4	11	2.3091	1.479	0.32	41.910	40.431	38.952	12.70	2.31	2.89	0.181	6.4	18.5	21.4	13.4	42.7	3.5	
R 1 1/2	11	2.3091	1.479	0.32	47.803	46.324	44.845	12.70	2.31	2.89	0.181	6.4	18.5	21.4	13.4	48.6	3.5	
R 2	11	2.3091	1.479	0.32	59.614	58.135	56.656	15.88	2.31	2.89	0.181	7.5	22.8	25.7	16.9	60.5	3.8	
R 2 1/2	11	2.3091	1.479	0.32	75.184	73.705	72.226	17.46	3.46	3.46	0.216	9.2	26.7	30.1	18.6	76.3	4.2	
R 3	11	2.3091	1.479	0.32	87.884	86.405	84.926	20.64	3.46	3.46	0.216	9.2	29.8	33.3	21.1	89.1	4.2	
R 4	11	2.3091	1.479	0.32	113.030	111.551	110.072	25.40	3.46	3.46	0.216	10.4	35.8	39.3	25.9	114.3	4.5	
R 5	11	2.3091	1.479	0.32	138.430	136.951	135.472	28.58	3.46	3.46	0.216	11.5	40.1	43.5	29.3	139.8	4.5	
R 6	11	2.3091	1.479	0.32	163.830	162.351	160.872	28.58	3.46	3.46	0.216	11.5	40.1	43.5	29.3	165.2	5.0	

注) (1)この呼びは、テーパおねじに対するもので、テーパめねじ及び平行めねじの場合は、Rの記号をR_c又はR_pとする。

(2)テーパのねじは基準径の位置から小径側に向かっての長さ、平行めねじは管又は管継手端からの長さ。

備考 1. ねじ山は中心軸線に直角とし、ピッチは中心軸線に沿って測る。

2. 有効ねじ部の長さとは、完全なねじ山の切られたねじ部の長さで、最後の数山だけは、その頂に管又は管継手の面が残っていてもよい。また、管又は管継手の末端に面取りがしてあっても、この部分を有効ねじ部の長さを含める。

3. a、f又はtがこの表の数値によりがたい場合は、別に定める部品の規格による。

溶融亜鉛めっき JIS H 8641 : 2007 (抜粋)

1.1 種類及び記号

めっきの種類及び記号は、表1のとおりとする。

表1 種類及び記号

種類	記号	適用例 (参考)
1種A	HDZ A	厚さ5mm以下の鋼材・鋼製品、鋼管類、直径12mm以上のボルト・ナット及び厚さ2.3mmを超える座金類。
1種B	HDZ B	厚さ5mmを超える鋼材・鋼製品及び鑄鍛造品類。
2種35	HDZ 35	厚さ1mm以上2mm以下の鋼材・鋼製品、直径12mm以上のボルト・ナット及び厚さ2.3mmを超える座金類。
2種40	HDZ 40	厚さ2mmを超え3mm以下の鋼材・鋼製品及び鑄鍛造品類。
2種45	HDZ 45	厚さ3mmを超え5mm以下の鋼材・鋼製品及び鑄鍛造品類。
2種50	HDZ 50	厚さ5mmを超える鋼材・鋼製品及び鑄鍛造品類。
2種55	HDZ 55	過酷な腐食環境下で使用される鋼材・鋼製品及び鑄鍛造品類。

- 備考 1. HDZ 55のめっきを要求するものは、素材の厚さ6mm以上であることが望ましい。素材の厚さが6mm未満のものに適用する場合は、事前に受渡当事者間の協定による。
2. 表中、適用例の欄で示す厚さ及び直径は、呼称寸法による。
3. 過酷な腐食環境は、海塩粒子濃度の高い海岸、凍結防止剤の散布される地域などをいう。

1.2 一般事項

亜鉛浴の品質は、次による。

- a) **地金** 亜鉛浴に使用する亜鉛は、JIS H 2107に規定する蒸留亜鉛地金1種又はこれと同等以上の品質の亜鉛地金とする。
- b) **亜鉛浴組成** 亜鉛浴の純度は、作業中97.5%以上とし、品質及び作業性向上に有効な金属を添加してもよい。

2. めっきの品質

2.1 外観

めっきの外観は、受渡当事者間の協定による用途に対して使用上支障のある不めっきなどがあるてはならない。まためっき表面に現れる耐食性にはほとんど影響のない、濃淡のくすみ（やけなど）及び湿気によるしみ（白さびなど）によって合否を判定してはならない。

2.2 付着量及び硫酸銅試験

めっきの付着量は、JIS H 0401の5. 付着量試験を行ったとき、表2に適合しなければならない。硫酸銅試験回数は、表2の試験回数とし、JIS H 0401の6. 硫酸銅試験を行ったとき、JIS H 0401の6. 8に規定する判定基準を満足しなければならない。

表2 付着量及び硫酸銅試験回数

種類	記号	硫酸銅試験回数	付着量 g/m ²	平均めっき膜厚 μm (参考)
1種A	HDZ A	4回	—	28~42
1種B	HDZ B	5回	—	35~49
2種35	HDZ 35	—	350以上	49以上
2種40	HDZ 40	—	400以上	56以上
2種45	HDZ 45	—	450以上	63以上
2種50	HDZ 50	—	500以上	69以上
2種55	HDZ 55	—	550以上	76以上

- 備考 1. めっき膜厚とは、めっき表面から素材表面までの距離をいう。
2. 1種A及び1種Bの平均めっき膜厚欄の数値は、硫酸銅試験回数から推定した最少めっき皮膜厚さの範囲を示す。
3. 平均めっき膜厚は、めっき皮膜の密度を7.2g/cm³として付着量を除した値を示す。

2.3 密着性

めっき皮膜は、素材表面とよく密着し、通常の手扱いは、はく離又はき裂を生じないものでなければならない。

亜鉛地金 JIS H 2107 : 1999 (抜粋)

1. 品質

- 1.1 地金は、品質均一でなければならない。
- 1.2 化学成分は、表 1 による。

表 1 種類及び化学成分

単位%

種類	化学成分				
	Zn	Pb	Fe	Cd	Sn
最純亜鉛地金	99.995以上	0.003以下	0.002以下	0.002以下	0.001以下
特種亜鉛地金	99.99 以上	0.007以下	0.005以下	0.004以下	—
普通亜鉛地金	99.97 以上	0.02 以下	0.01 以下	0.005以下	—
蒸留亜鉛地金特種	99.6 以上	0.3 以下	0.02 以下	0.1 以下	—
蒸留亜鉛地金 1 種	98.5 以上	1.3 以下	0.025以下	0.4 以下	—
蒸留亜鉛地金 2 種	98.0 以上	1.8 以下	0.1 以下	0.5 以下	—

CKe白継手の製造工程

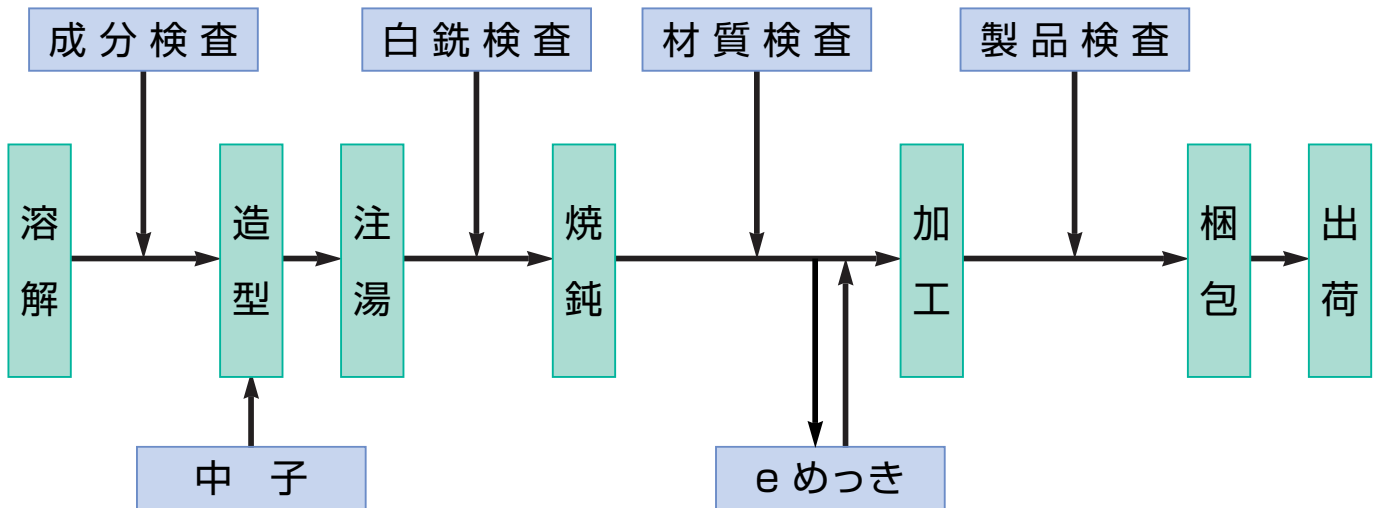

ISO 9001 認証取得
ISO 14001 認証取得
鋳鉄製管フランジ JIS B 2239 認証番号 JW0408004
ねじ込み式可鍛鋳鉄製管継手 JIS B 2301 認証番号 JW0407006
溶融亜鉛めっき JIS H 8641 認証番号 TC0407006
水道用架橋ポリエチレン管継手 JIS K 6788 認証番号 JW0407007
水道用ポリブテン管継手 JIS K 6793 認証番号 JW0407008
日本水道協会検査工場 第A-43号

CK シーケー金属株式会社

ホームページ <http://www.ckmetals.co.jp>

本 社 ・ 工 場 〒933-0983 富山県高岡市守護町2-12-1
TEL (0766) 21-1448(代) FAX (0766) 22-5830
東 京 支 店 〒101-0032 東京都千代田区岩本町2-8-8 栄泉岩本町ビル
TEL (03) 3861-8036(代) FAX (03) 3866-8467
大 阪 支 店 〒550-0014 大阪市西区北堀江1-1-24 四ツ橋近商ビル
TEL (06) 6531-6776(代) FAX (06) 6531-6724
名 古 屋 支 店 〒460-0011 名古屋市中区大須4-1-18 セイジョウビル
TEL (052) 251-1761(代) FAX (052) 251-1762
仙 台 営 業 所 〒983-0034 宮城県仙台市宮城野区扇町3-4-10
TEL (022) 788-2744(代) FAX (022) 788-2745
広 島 営 業 所 〒733-0802 広島県広島市西区三滝本町1丁目1-12 太田ビル2F
TEL (082) 509-0460(代) FAX (082) 509-0461
福 岡 営 業 所 〒812-0893 福岡市博多区那珂3-21-45 第9西田ビル
TEL (092) 433-3057(代) FAX (092) 433-3058
北 陸 営 業 所 〒933-0983 富山県高岡市守護町2-12-1
TEL (0766) 26-0722(代) FAX (0766) 26-0833

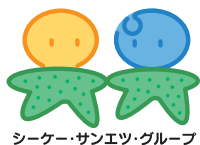

シーケー・サンエツ・グループ



再生紙を
使用しています

※仕様は予告なく変更することがありますのでご了承ください。
※商品写真は撮影や印刷の関係で、実物の色と異なる場合がありますので、ご了承ください。

H.22年1月.7版